

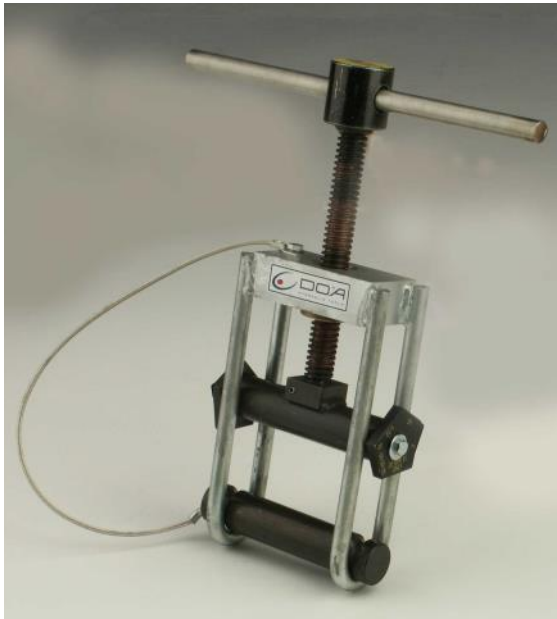

## Ecrase-tube mécanique PE DN 63

Léger et facile à porter, cet écrase-tube ne requiert aucune maintenance.



|   |                |
|---|----------------|
| A | 300 mm         |
| B | 390 mm maximum |
| C | 297 mm fermé   |
| D | 100 mm         |
| E | 100 mm maximum |

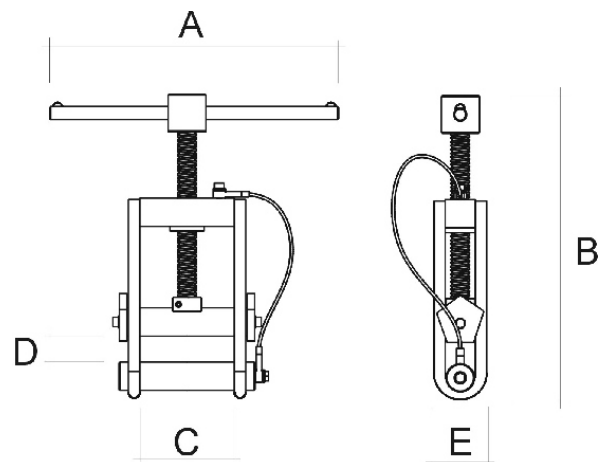

### CARACTERISTIQUES

|                           |                         |
|---------------------------|-------------------------|
| Type de tuyaux écrasables | Polyéthylène eau et gaz |
| Diamètre des tuyaux       | 16 - 63 mm              |
| Matière de fabrication    | Acier et bronze         |
| Surface de finition       | Zinc galvanisé          |
| Poids                     | 4,7 Kg                  |